

Preisliste Kornweg Seengen

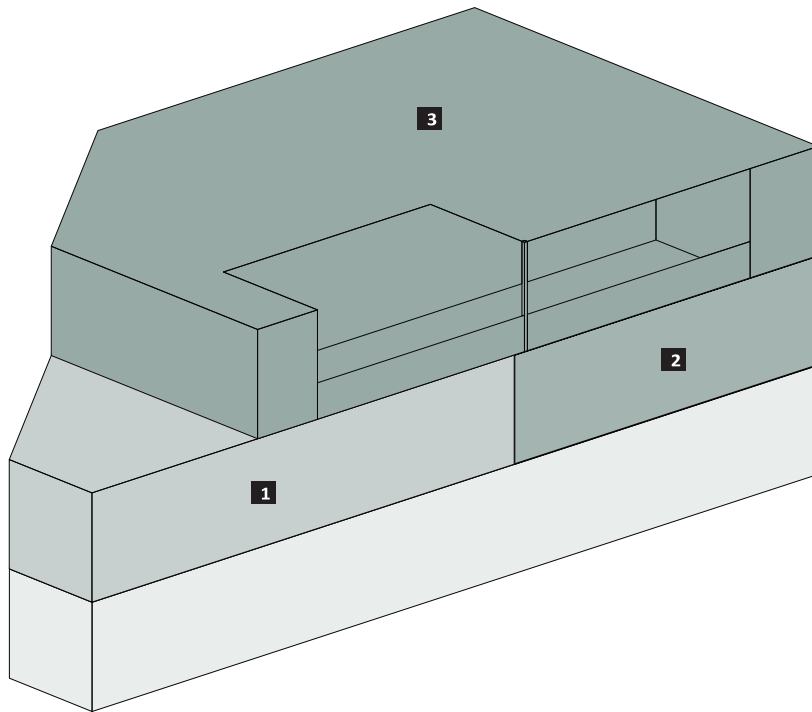

Adresse

Kornweg 1
5707 Seengen

Erdgeschoss

1 Wohnung 1
3.5 Zimmer
BF: 92.0 m²
Terrasse: 29.0 m²
CHF 995'000.--

Erdgeschoss

2 Wohnung 2
3.5 Zimmer
BF: 80.5 m²
Terrasse: 34.0 m²
CHF 895'000.--

Obergeschoss

3 Wohnung 3
4 Zimmer
BF: 100.0 m²
Terrasse: 50.5 m²

Verkauft

Tiefgaragen-Parkplatz
CHF 35'000.--

Carport
CHF 20'000.--